

702-LED

LINEA BANCONI
COUNTERS LINE
SERIE MOSTRADORES
LIGNE COMPTOIR
REZEPTIONPROGRAMME
LINHA BALCÃO



702 - LED

Simboli - symbols - símbolos - symboles - symbole - símbolos

 **con serratura**
with lock
con cerradura
avec serrure
mit Schloss
com fechadura

T **vetro temperato**
tempered glass
cristal templado
verre trempé
Gehärtetes glas
vidro temperado

 **articolo non in pronta consegna. Per la disponibilità contattare l'ufficio commerciale**
item not in prompt delivery. Please contact the commercial department for checking availability
producto no disponible en stock. Para la disponibilidad contactar con el departamento comercial
article non disponible en stock. Merci de contacter le service commercial pour vérifier la disponibilité
Dieses Produkt ist nicht sofort lieferbar. Setzen Sie sich mit unserem Handelsbüro in Verbindung für die Warenverfügbarkeit
produtos não pronta entrega. Acerca da disponibilidade, contactar o sector comercial

 **fino ad esaurimento**
until exhaustion
sujeto a la disponibilidad
soumises à disponibilité
bis Erschöpfung
até à exaustão

 **componenti non collegabili con modulo conversazione**
items that cannot be connected with the conversation counter units
componentes que no se pueden conectar con módulo de conferencia
articles non adaptés au module conversation
elemente nicht verbindet mit modul mit Gesprächsplatte nicht verbindbare elemente mit gesprächsplatte
componentes não acopláveis com módulo atendimento

**N.B.: Su specifica richiesta è possibile ordinare abbinamenti tra pannelli e piani di lavoro diversi da quelli previsti a listino.
Eventuali richieste di pannelli DV702 con colorazioni e finiture differenti verranno valutate di volta in volta dall'ufficio commerciale.**

N.B.: At your specific request you can order panels and working tops matched differently than those provided for in the price list.
Any request for DV702 panels with different colours and finishes will be evaluated from time to time by commercial dept.

N.B.: Bajo específica solicitud es posible pedir combinaciones entre paneles y sobres de trabajo diferentes de las previstas en tarifa.
Eventuales solicitudes de paneles DV702 con colores y acabados diferentes serán evaluadas en su momento por el departamento comercial.

N.B.: Sur demande spécifique, il est possible de commander des panneaux et plateaux à assortir différemment que ceux prévus dans le tarif.
Toutes les demandes de panneaux DV702 de couleurs et finitions diverses seront examinées au cas par cas par le service commercial.

HINWEIS: Auf ausdrückliche Anfrage können andere Kombinationen von Paneelen und Arbeitsplatten als in der Preisliste angeführt bestellt werden.
Der Preis für eventuelle Bestellungen von DV702-Paneelen in anderen Farben und Ausführungen wird von Fall zu Fall von der Handelsabteilung berechnet.



NOTA: Sob encomenda, é possível solicitar composições entre painéis e planos de trabalho diversos dos previstos na lista de produtos. Possíveis solicitações de painéis DV702 com colorações e acabamentos diferentes serão avaliadas pelo sector comercial.

702 - LED



Finiture - finishes - acabados - finitions- farben - acabamentos

V01 MI

Pannelli verticali in melaminico sp. 18 mm
Vertical panels in melamine 18 mm thick
Paneles verticales en melamina de 18 mm de grosor
Panneaux verticaux en mélaminé ép. 18 mm
Senkrechte Paneele aus Melamin St. 18 mm
Painéis verticais em melamínico espessura 18 mm

		
RC	RM	ZN
Rovere chiaro Light oak Roble claro Chêne clair Eiche hell Carvalho claro	Rovere moro Dark oak Roble oscuro Chêne foncé Eiche dunkel Carvalho escuro	Noce Walnut Nogal Noyer Nussbaum Nogueira

Piani di lavoro in melaminico sp. 18 mm
Worktops in melamine 18 mm thick
Sobres de trabajo en melamina de 18 mm de grosor
Plateaux en mélaminé ép. 18 mm
Tischplatten aus Melamin St. 18 mm
Planos de trabalho em melamínico espessura 18 mm

		
RC	RM	ZN
Rovere chiaro Light oak Roble claro Chêne clair Eiche hell Carvalho claro	Rovere moro Dark oak Roble oscuro Chêne foncé Eiche dunkel Carvalho escuro	Noce Walnut Nogal Noyer Nussbaum Nogueira

V01 L

Pannelli verticali in laminato sp. 16 mm
Vertical panels in laminate 16 mm thick
Paneles verticales en laminado de 16 mm de grosor
Panneaux verticaux en ou laminé ép. 16 mm
Senkrechte Paneele aus Laminat St. 16 mm
Painéis verticais em laminado espessura 16 mm

WL

Bianco lucido
Polished white
Blanco brillo
Blanc luisant
Weiß hochglanz
Branco brilhante

Piani di lavoro in melaminico sp. 18 mm
Worktops in melamine 18 mm thick
Sobres de trabajo en melamina de 18 mm de grosor
Plateaux en mélaminé ép. 18 mm
Tischplatten aus Melamin St. 18 mm
Planos de trabalho em melamínico espessura 18 mm

WN

Bianco
White
Blanco
Blanc
Weiss
Branco

V82

Pannelli led
Led panels
Paneles led
Panneaux led
Paneele led
Painéis led



Opalino bianco + telaio alluminio

Opal white + aluminium frame
Opalino blanco + bastidor aluminio
Blanc opalin + châssis aluminium
Weisses opalglas + aluminiumrahmen
Opalino branco + caixilho em alumínio

Top in vetro extrachiaro retrolaccato sp. 12 mm

12 mm extra-light rear-lacquered glass top
Encimeras en cristal retrolacado 12 mm de grosor
Top en verre extra clair retro-lacqué ép. 12 mm
Abdeckplatte lackiertem extra hellem Ätzglas Cristal St. 12 mm
Tampo superior em vidro extra-claro retro-lacado esp. 12 mm



Bianco

White
Blanco
Blanc
Weiss
Branco

702 - LED

Finiture - finishes - acabados - finitions- farben - acabamentos

V02
Gambe terminali / intermedie
 Terminal / middle legs
 Patas terminales / intermedias
 Piètements d'extrémité / intermédiaires
 Mittlere und abschluss-tischbeine
 Pernas terminais / intermediárias

W

Bianco

White
 Blanco
 Blanc
 Weiß
 Branco

H

Alluminio

Aluminium
 Aluminio
 Aluminium
 Aluminium
 Alumínio

CASSETTIERE - Top

PEDESTALS- Top
 CAJONERAS - Encimera
 CAISSONS - Top
 SCHUBLADENELEMENTE - Abdeckplatte
 GAVETEIROS - Tampo

WL

Bianco lucido

Polished white
 Blanco brillo
 Blanc luisant
 Weiß hochglanz
 Branco brilhante

RC

Rovere chiaro

Light oak
 Roble claro
 Chêne clair
 Eiche hell
 Carvalho claro

RM

Rovere moro

Dark oak
 Roble oscuro
 Chêne foncé
 Eiche dunkel
 Carvalho escuro

ZN

Noce

Walnut
 Nogal
 Noyer
 Nussbaum
 Nogueira

CASSETTIERE - Scocca

PEDESTALS - Body
 CAJONERAS - Cuerpo
 CAISSONS - Coffre
 SCHUBLADENELEMENTE - Korpus
 GAVETEIROS - Estrutura

H

Alluminio

Aluminium
 Aluminio
 Aluminium
 Aluminium
 Alumínio

V23

maniglia
 handle

Q

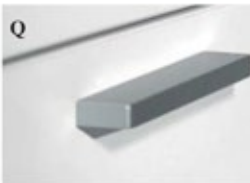

W

H

A

COMPONENTI PRINCIPALI STRUTTURE MODULI BANCONE

Main components for counter units' structures / Componentes principales estructuras módulo mostrador / Composants principaux des structures des module comptoir / Empfangstischmodulstrukturen Hauptbestandteile / Componentes principais das estruturas das módulo balcão

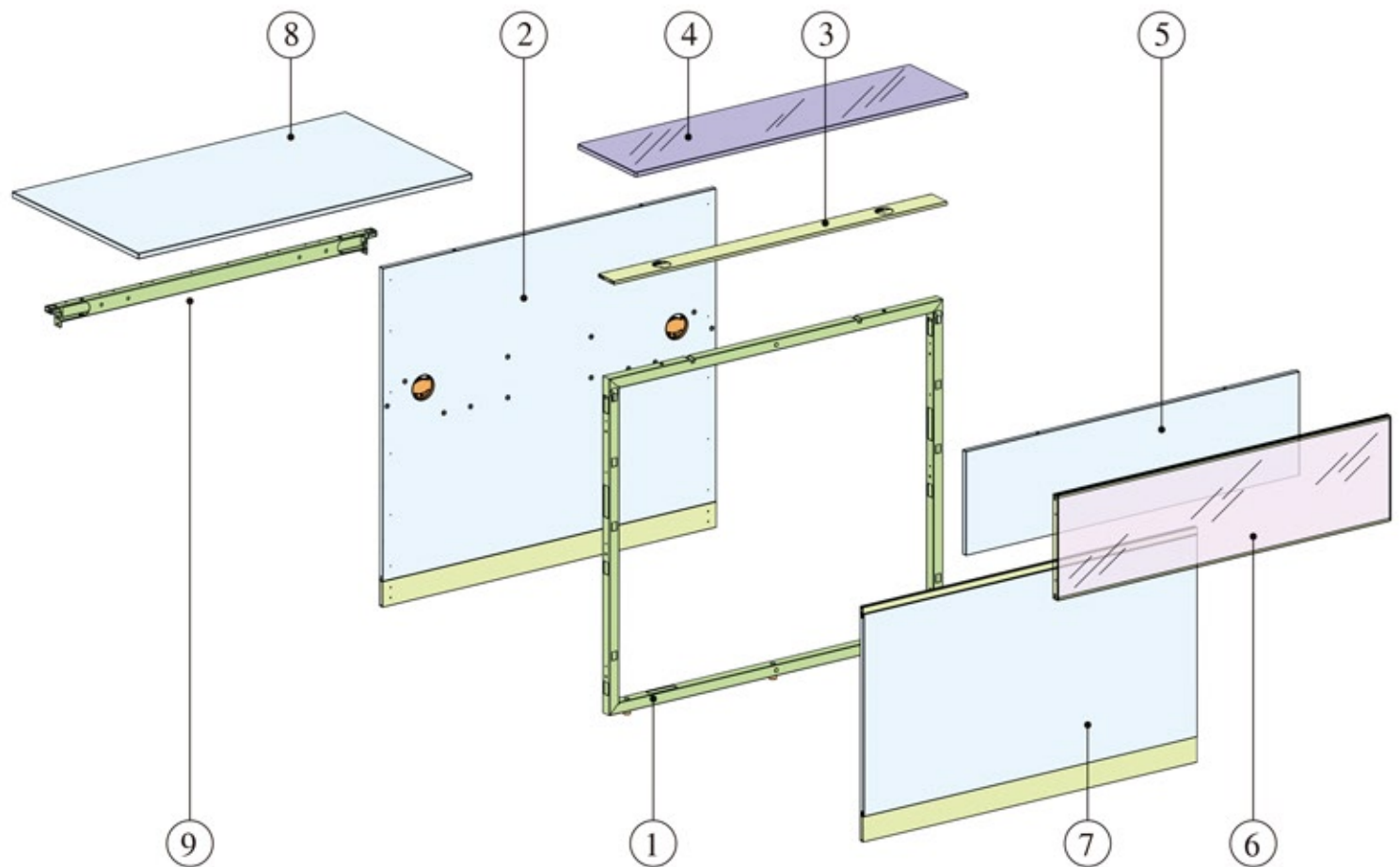

* Il pannello superiore lato esterno è disponibile nella versione melaminico o con illuminazione a led / The upper, external panel is available as a melamine panel or with LED lighting / El panel superior lado exterior está disponible en la versión en melamina o con iluminación a Led / Le panneau supérieur, coté extérieur est disponible dans la version mélaminée ou avec éclairage LED / Das obere, äußere Panel ist in der Melaminplatte oder mit LED Beleuchtung verfügbar / O painel superior lado externo está disponível na versão melaminico ou com iluminação LED

- 1 - Telaio interno con piedini livellatori
- 2 - Pannello lato interno
- 3 - Profilo di copertura
- 4 - Top in vetro
- 5 - Pannello superiore lato esterno in melaminico (*)
- 6 - Pannello superiore lato esterno con illuminazione a Led (*)
- 7 - Pannello inferiore lato esterno
- 8 - Piano di lavoro
- 9 - Trave

- 1 - Marco interior con pies niveladores
- 2 - Panel lado interior
- 3 - Perfil de cobertura
- 4 - Encimera en cristal
- 5 - Panel superior lado exterior en melamina (*)
- 6 - Panel superior lado externo con iluminación a led (*)
- 7 - Panel inferior lado exterior
- 8 - Sobre mesa
- 9 - Travesaño

- 1 - Innerer Rahmen mit Einstellfüßen
- 2 - Inneres Panel
- 3 - Abdeckungsprofil
- 4 - Glasplatte
- 5 - Oberes, äußeres Panel in Melaminplatte (*)
- 6 - Oberes, äußeres Panel mit LED Beleuchtung (*)
- 7 - Unteres, äußeres Panel
- 8 - Tischplatte
- 9 - Querträger

- 1 - Internal frame with height adjustment feet
- 2 - Panel on internal side
- 3 - Covering profile
- 4 - Glass top
- 5 - Upper panel on external side in melamine finish (*)
- 6 - Upper panel on external side with LED lighting (*)
- 7 - Bottom external panel
- 8 - Desktop
- 9 - Beam

- 1 - Châssis interne avec vérins de réglage.
- 2 - Panneau coté intérieur
- 3 - Profil de couverture
- 4 - Top en verre
- 5 - Panneau supérieur coté extérieur en finition mélaminée (*)
- 6 - Panneau supérieur coté extérieur avec éclairage LED (*)
- 7 - Panneau inférieur coté extérieur
- 8 - Plateau
- 9 - Poutre

- 1 - Quadro interno com sapatas niveladoras
- 2 - Painel lado interno
- 3 - Perfil de cobertura
- 4 - Tampo superior em vidro
- 5 - Painel superior lado externo em melaminico (*)
- 6 - Painel superior lado externo com iluminação LED (*)
- 7 - Painel inferior lado externo
- 8 - Tampo escrivaninha
- 9 - Trave

SCHEMA ARTICOLI

Pattern of items / Esquemas artículos / Schéma articles / Schema Artikel / Esquema dos artigos

Modulo bancone dritto / Straight counter module / Módulo mostrador recto / Module banque droit / Gerades Empfangstischmodul / Módulo balcão recto

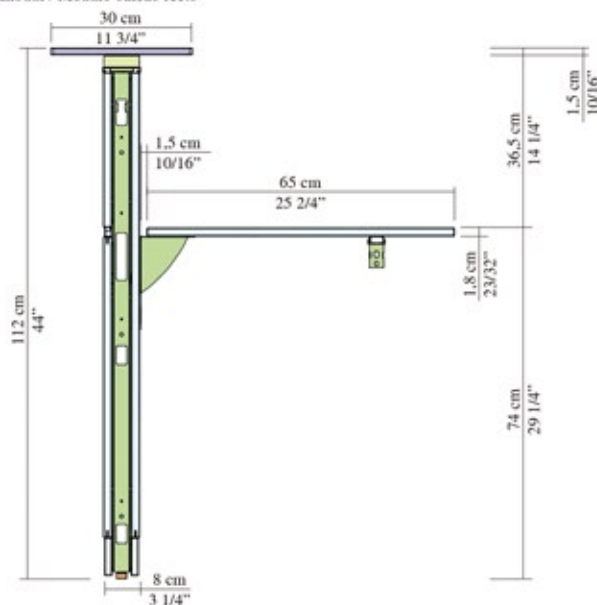
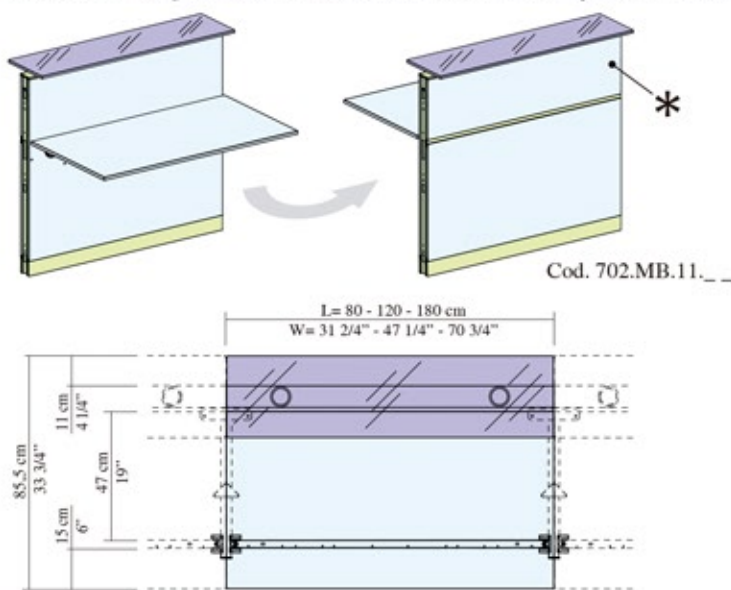

Modulo bancone raccordo 90° 2 vie / 2 ways 90° connection counter module / Módulo mostrador unión 90° 2 vías / Module banque raccord 90° 2 voies / Empfangstischmodul 2-Weg-Anschluss 90° / Módulo balcão interligação a 90°, 2 vias

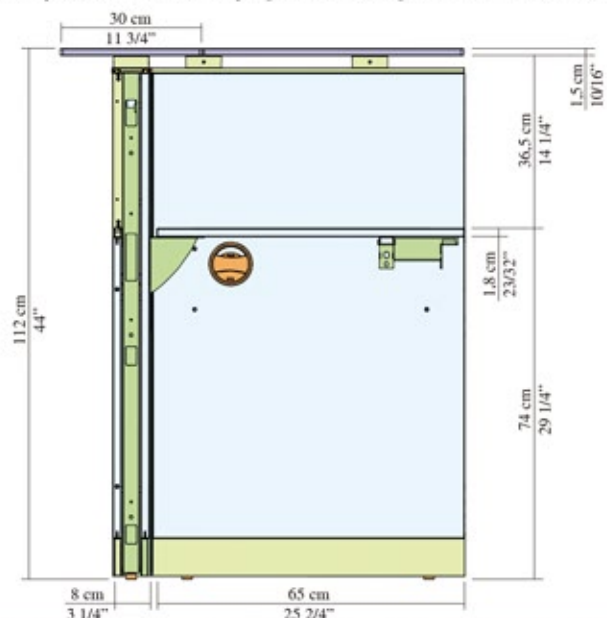
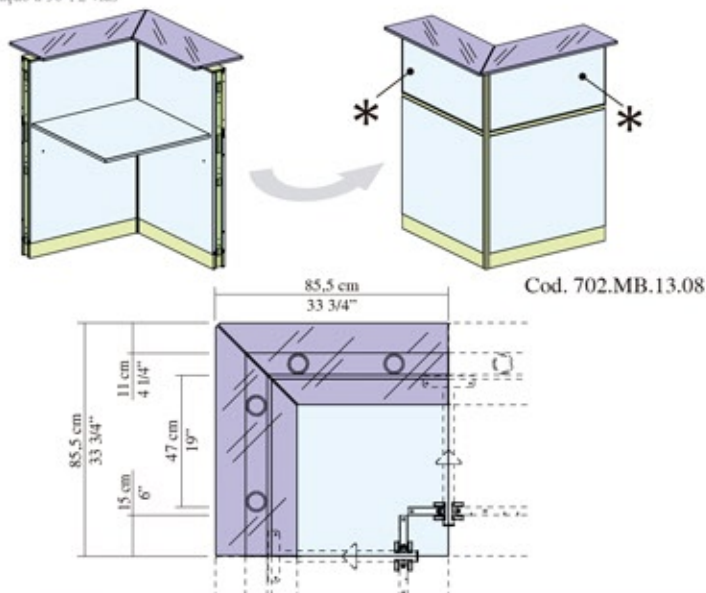

Modulo bancone terminale 90° Dx o Sx / 90° Right/Left terminal counter module / Módulo mostrador terminal 90° dch o izq / Module banque d'extrémité 90° droit ou gauche / Abschluss-Empfangstischmodul 90° rechts oder links / Módulo balcão terminal 90° dir. ou esq.

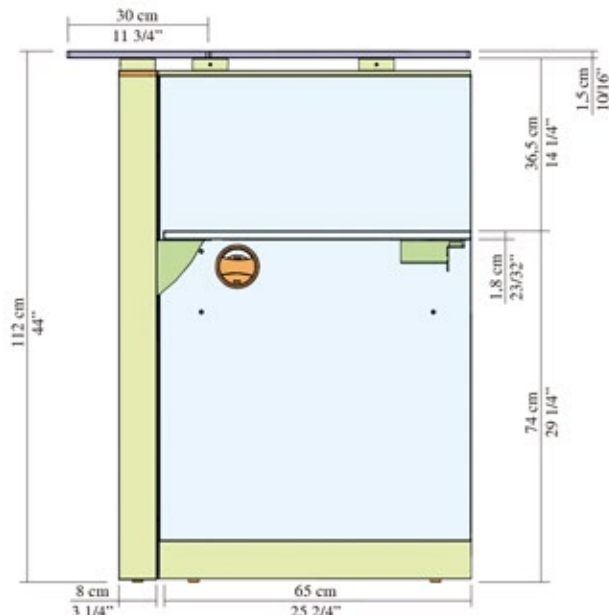
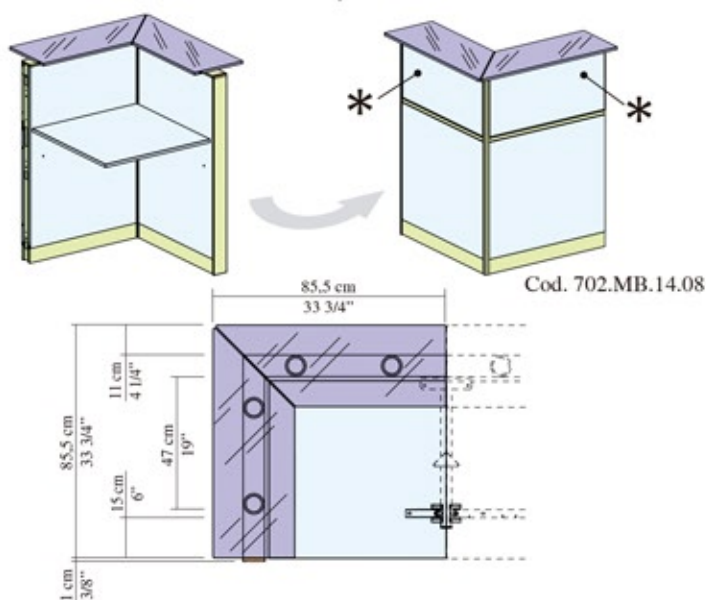

* Il pannello superiore lato esterno è disponibile nella versione melaminico o con illuminazione a led / The upper, external panel is available as a melamine panel or with LED lighting / El panel superior lado exterior está disponible en la versión en melamina o con iluminación a Led / Le panneau supérieur, coté extérieur est disponible dans la version mélaminée ou avec éclairage LED / Das obere, äußere Panel ist in der Melaminplatte oder mit LED Beleuchtung verfügbar / O painel superior lado externo está disponível na versão melaminico ou com iluminação LED

SCHEMA ARTICOLI

Pattern of items / Esquemas artículos / Schéma articles / Schema Artikel / Esquema dos artigos

Fianco terminale Dx o Sx / Right/Left terminal side / Lateral terminal dch o izq / Joue d'extrémité droite ou gauche / Abschluss-Seitenwand rechts oder links / Lateral terminal dir. ou esq.

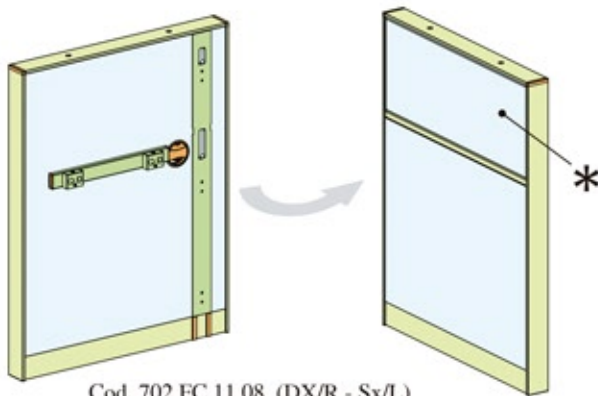

Cod. 702.FC.11.08 (DX/R - Sx/L)

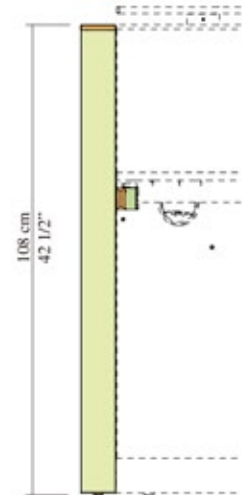
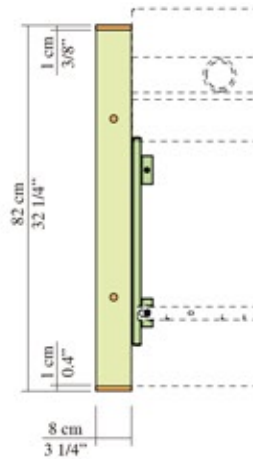

Fianco intermedio / Middle side / Lateral intermedio / Côté intermédiaire / Zwischenwand / Módulo intermediario

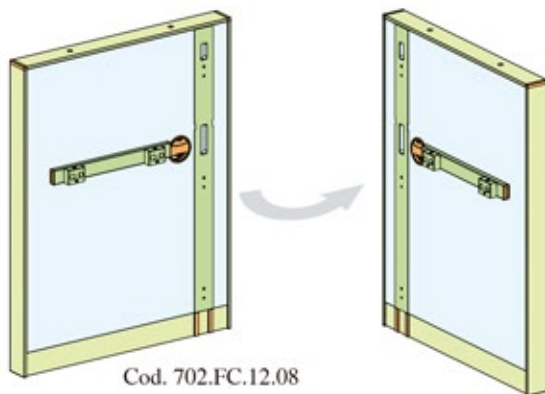

Cod. 702.FC.12.08

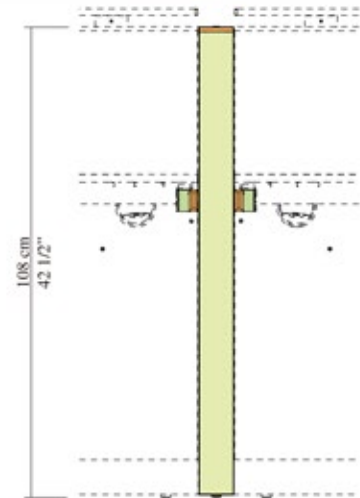
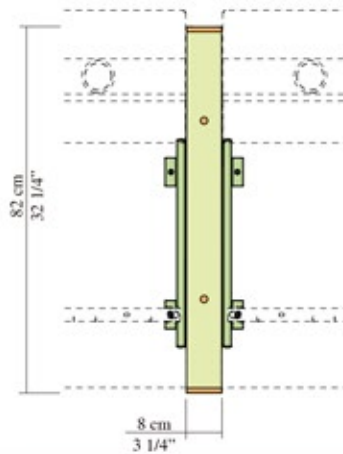

Gambe / Legs / Patas / Piètements / Beine / Estrutura (pé)

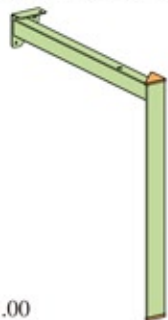

Cod. 702.GT.11.00

Gamba terminale Sx/L / Left terminal leg / Pata terminal izq / Piètement terminal gauche / Abschluss Bein links / Perna terminal esq.

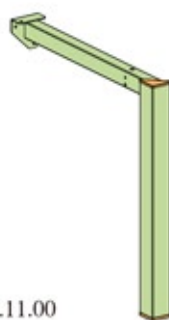

Cod. 702.GT.11.00

Gamba terminale Dx/R / Right terminal leg / Pata terminal dch / Piètement terminal droite / Abschluss Bein rechts / Perna terminal dir.

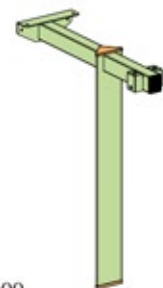

Cod. 702.GM.11.00

Gamba intermedia / Intermediate leg / Pata intermedia / Piètement intermédiaire / Mittlere Bein / Perna intermediária

Copertura terminale / Terminal cover element / Cobertura terminal / Couverture d'extrémité / Abschluss-abdeckung / Acabamento terminal

L= 8 cm W= 3 1/4"

P= 1 cm D= 0.4"

H= 107,5 cm H= 42 1/2"

Copertura terminale da aggiungere nella stessa quantità delle gambe terminali / Terminal cover plate to be added in the same quantity of the terminal legs / Tapa terminal para añadir en la misma cantidad de las patas terminales / Couverture d'extrémité à rajouter en même quantité que les piétements d'extrémité / Abschluss Abdeckleisten in derselben Menge der Abschlussbeine einsetzen / Tampo terminal a ser adicionado na mesma quantidade de pés terminais

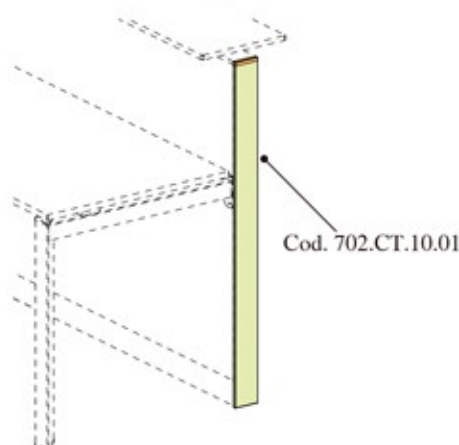

Cod. 702.CT.10.01

* Il pannello superiore lato esterno è disponibile nella versione melaminico o con illuminazione a led / The upper, external panel is available as a melamine panel or with LED lighting / El panel superior lado exterior está disponible en la versión en melamina o con iluminación a Led / Le panneau supérieur, coté extérieur est disponible dans la version mélaminée ou avec éclairage LED / Das obere, äußere Paneel ist in der Melaminplatte oder mit LED Beleuchtung verfügbar / O painel superior lado externo está disponível na versão melaminico ou com iluminação LED

SCHEMA ARTICOLI

Pattern of items / Esquemas artículos / Schéma articles / Schema Artikel / Esquema dos artigos

Modulo bancone con piano conversazione / Counter module with conversation worktop / Módulo mostrador con sobre de conferencia / Module banque avec plateau conversation / Empfangstischmodul mit Gesprächsplatte / Módulo balcão com mesa de conversação

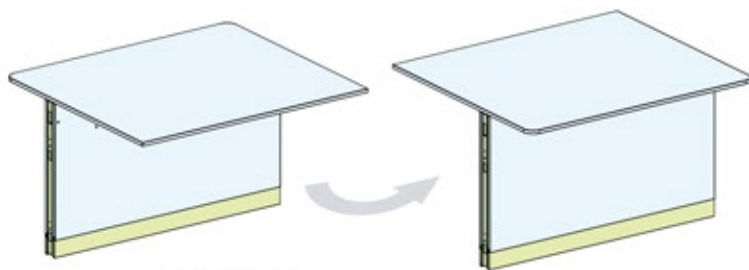

Cod. 702.MB.12._ _

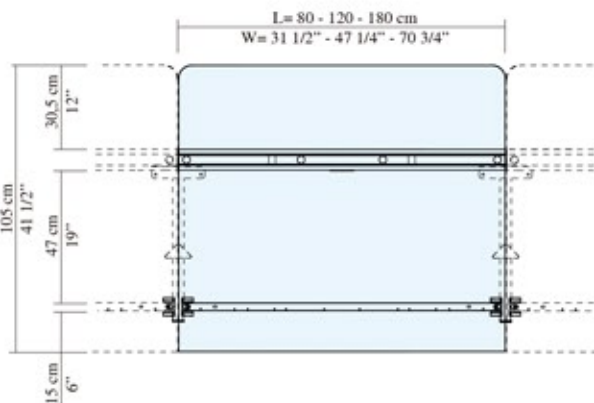
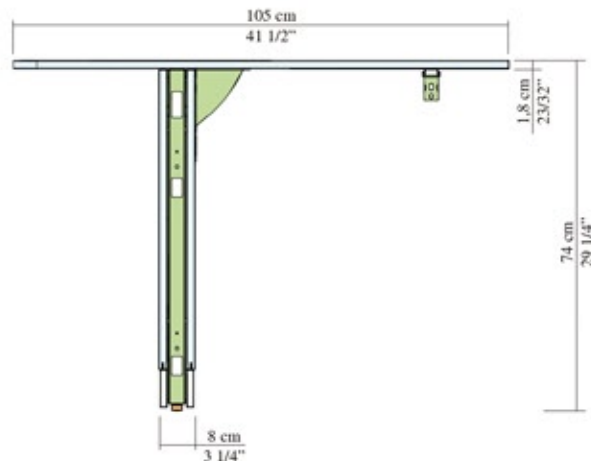

L/W		Standard
cm	inch	Cod.
80	31 1/2"	702.MB.12.08
120	47 1/4"	702.MB.12.12
180	70 3/4"	702.MB.12.18

Fianco terminale Dx o Sx per piano conversazione / Right/Left terminal side for conversation worktop / Lateral terminal dch o izq para sobre de conferencia / Jose d'extrémité droit ou gauche pour plateau conversation / Abschluss-Seitenwand rechts oder links für Gesprächsplatte / Lateral terminal dir. ou esq. para mesa de conversação

Cod. 702.FC.13.08 Dx/R - Sx/L

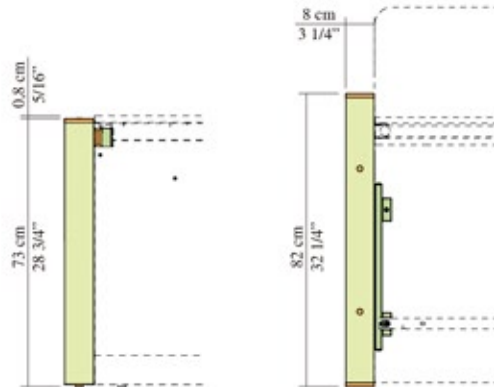
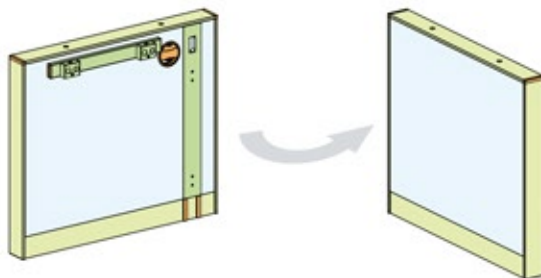

Profili di copertura per moduli bancone con piano conversazione / Coverage profile elements for counter module with conversation worktop / Perfil de cobertura para módulo mostrador con sobre de conferencia / Profil de couverture pour module banque avec plateau conversation / Abdeckung Profil für Empfangstischmodul mit Gesprächsplatte / Perfil de a cabamento para módulo balcão com mesa de conversação

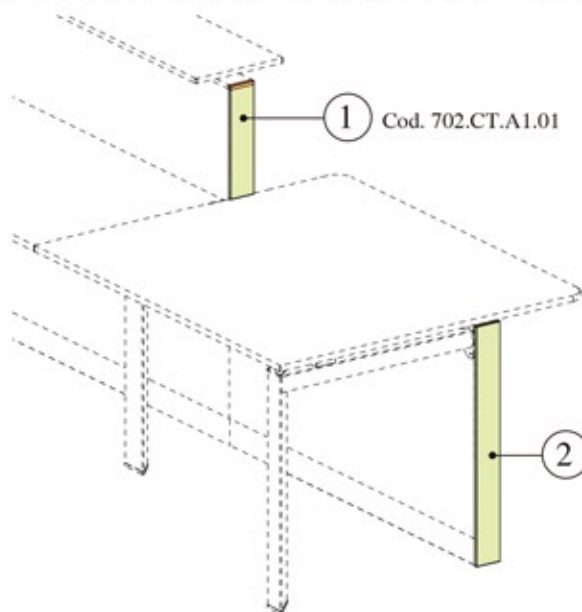

① Profilo di copertura superiore / Top terminal cover plate / Perfil de cobertura superior / Profil de couverture du haut / Obere Abdeckleiste / Perfil de cobertura superior

L= 8 cm - W= 3 1/4"
P= 1 cm - D= 3/8"
H= 34 cm - H= 13 1/2"

② Profilo di copertura inferiore / Bottom terminal cover plate / Perfil de cobertura inferior / Profil de couverture du Bas / Untere Abdeckleiste / Perfil de cobertura inferior

L= 8 cm W= 3 1/4"
P= 1 cm D= 3/8"
H= 71,5 cm H= 28 1/4"

Cod. 702.CT.B1.01

ESEMPI DI COMPOSIZIONE

Composition examples / Ejemplos de composición / Exemples de compositions / Kompositionsbeispiele / Exemplos de composições

Progettare la composizione del bancone ed aggiungere: n°1 gamba intermedia o fianco intermedio o modulo contenitore per ogni collegamento tra due moduli; n°1 gamba terminale Dx o Sx, o fianco terminale Dx o Sx, o fianco terminale conversazione, o modulo contenitore per ogni lato finale del bancone; coperture terminali nella stessa quantità delle gambe terminali; copertura superiore nei collegamenti tra modulo conversazione e modulo bancone / Planning the counter composition, add the following elements: n°1 middle leg or middle side or a storage unit for each connection between two counters; n°1 terminal leg (RH or LH) or terminal side (RH or LH), or terminal side for conversation counter unit or a storage unit on each side of the counter unit; add the terminal covers elements according to the same quantity of terminal legs; upper cover element for the connection between the conversation counter unit and the standard counter unit / Projectar la composição del mostrador y añadir: n°1 pata intermedia o lateral intermedio o módulo contenedor para cada unión entre dos módulos; n°1 pata terminal (DH o IZ), o lateral terminal (DH o IZ), o lateral terminal de conferencia, o módulo contenedor para cada lado terminal del mostrador; coberturas terminales en la misma cantidad que las patas terminales; cobertura superior en la unión entre módulo conferencia y módulo mostrador / Concevoir la composition du comptoir et ajouter n°1 piètement intermédiaire ou côté intermédiaire ou module armoire pour chaque liaison entre deux modules; n°1 piètement d'extrémité droit ou gauche ou côté d'extrémité droit ou gauche, ou côté d'extrémité accueil, ou module armoire pour chaque côté final du comptoir, des couvertures d'extrémité dans la même quantité des piétements d'extrémité, des couvertures supérieures entre module accueil et module comptoir / Hinweis: die Zusammenstellung des Empfangstischs planen und folgendes hinzufügen: 1 mittleres Bein oder 1 Zwischenwand oder 1 Schrankmodul für jede Verbindung zwischen den beiden Modulen; 1 Abschluss-Tischbein (rechts oder links) oder 1 Abschluss-seitenwand (rechts oder links), oder Abschluss-seitenwand für Gesprächsmodul, oder 1 Schrankmodul für jedes Ende des Empfangstisches; Abschluss-Abdeckungen in der gleichen Menge wie die Abschluss-Tischbeine, obere Abdeckung zur Verbindung zwischen dem Gesprächsmodul und dem Empfangstischmodul / Ao projetar a composição do balcão adicionar: 1 pé intermediário ou lateral intermediária ou módulo armário para a conexão entre dois módulos; 1 pé terminal direito ou esquerdo ou lateral terminal direita ou esquerda ou lateral terminal de atendimento ou módulo armário para cada lado final do balcão; acabamento terminal na mesma quantidade dos pés terminais; acabamento superior nas conexões entre módulo de atendimento e módulo balcão

N.B. Composizione non fattibile / N.B. not feasible composition / N.B. Composición no realizable / N.B. Composition non réalisable / HINWEIS: Zusammenstellung nicht machbar / N.B. Composições não permitidas (factíveis)

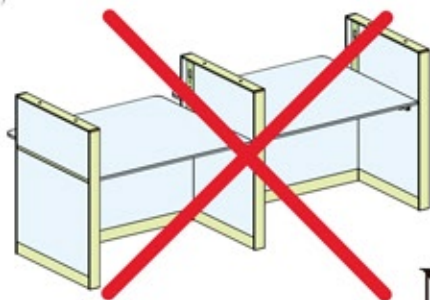

NO!

I fianchi terminali e intermedi (Cod. 702.FC.01.08 / 702.FC.02.08) non sono collegabili con i moduli conversazione / The lateral and middle sides (Code 702.FC.01.08 / 702.FC.02.08) cannot be connected with the conversation counter units / Los laterales terminales e intermedios (Cod. 702.FC.01.08 / 702.FC.02.08) non se pueden unir con los módulos conferencia / Les cotés d'extrémité e intermédiaires (Cod. 702.FC.01.08 / 702.FC.02.08) ne peuvent être reliés aux modules accueil / Zwischen- und Abschluss-seitenwände (Cod. 702.FC.01.08 / 702.FC.02.08) sind nicht mit den Gesprächsmodulen miteinander verbunden / Os painéis (laterais) terminais e intermediários (Cod. 702.FC.01.08 / 702.FC.02.08) não podem ser conectados com os módulos de atendimento

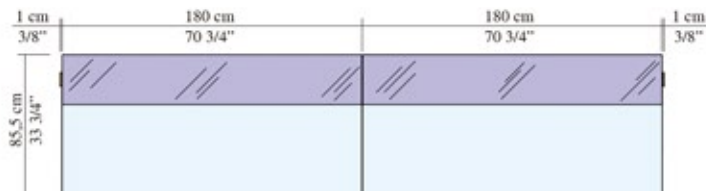
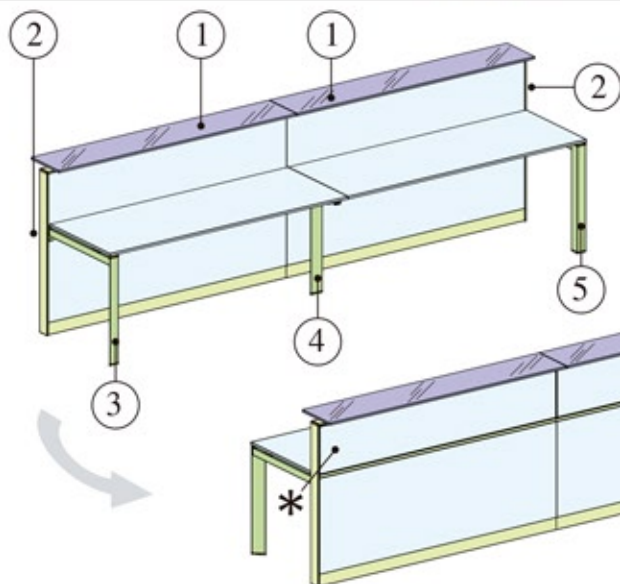

N°	Cod.	Q.tà/Qty
1	702.MB.11.18	2
2	702.CT.10.01	2
3	702.GT.11.00 (Sx/L)	1
4	702.GM.11.00	1
5	702.GT.11.00 (Dx/R)	1

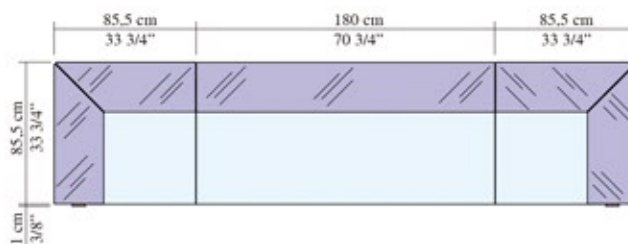
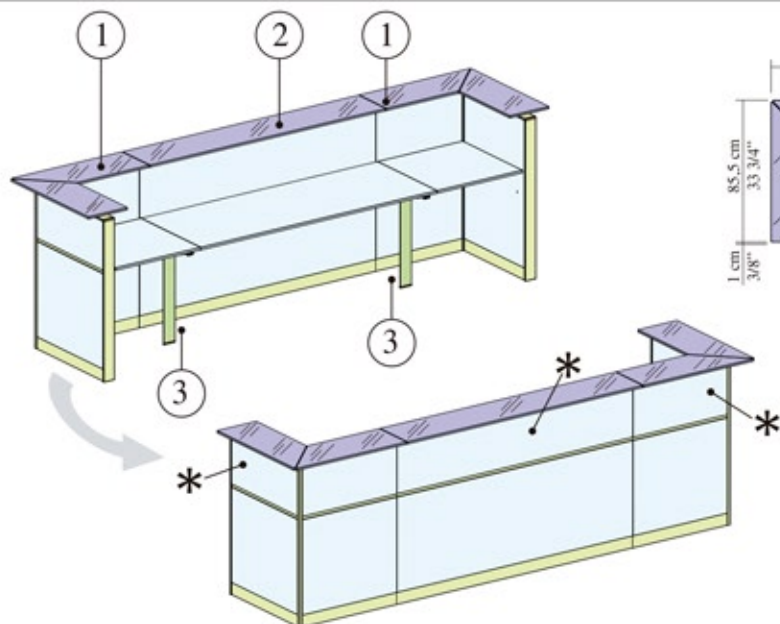

N°	Cod.	Q.tà/Qty
1	702.MB.14.08	2
2	702.MB.11.18	1
3	702.GM.11.00	2

* Il pannello superiore lato esterno è disponibile nella versione melaminico o con illuminazione a led / The upper, external panel is available as a melamine panel or with LED lighting / El panel superior lado exterior está disponible en la versión en melamina o con iluminación a led / Le panneau supérieur, côté extérieur est disponible dans la version mélaminée ou avec éclairage LED / Das obere, äußere Panel ist in der Melaminplatte oder mit LED Beleuchtung verfügbar / O painel superior lado externo está disponível na versão melaminico ou com iluminação LED